



720 RT

Horno de regeneración
 20 niveles GN 1/1 x 70 mm o 10 niveles GN 2/1 x 70 mm
 Capacidad: hasta 240 comidas (1).
 Estructura exterior e interior inox AISI 304.
 Temporizador 120 mn.
 Termostato multipuntos.
 Termostato de seguridad.
 Programa de fritos incluido.
 Evacuación de vahos.
 Soporte de horno incluido. Cargador interior 20 niveles GN 1/1.
 Apertura hacia la derecha. Potencia: 18,0 kW.
 Alimentación: 400 V 3N-50Hz.
 El horno 720 RT acepta los recipientes GN 2/1 en cuyo caso la capacidad es de 10 niveles GN 2/1.

Horno 720 RT electromecánico.

Ref :	CFE 720 RT
Dim.(mm) :	L.750 – P.1030 – H.1600

Horno 720 RT electrónico.
 Programa "humidificador" incluido.

Ref :	CFX 720 RT
Dim.(mm) :	L.750 – P.1030 – H.1600

Opciones (ver cuadro):

- Programa "humidificador" en CFE 720 RT.
- Acometida de agua en racor macho Ø 15/21 mm - 1/2".
- Bisagra a la izquierda.

Opciones (ver cuadro):

- Carro para cargador,
- Repisa de apoyo,
- Cargador adicional 20 niveles GN 1/1,
- Cargador 10 niveles GN 2/1.

720 RT

Ref. 720 RT	Denominación producto y opciones
CFE 720 RT	Horno de regeneración 20 niveles GN 1/1 o 10 niveles GN 2/1 electromecánico
CFX 720 RT	Horno de regeneración 20 niveles GN 1/1 o 10 niveles GN 2/1 electrónico
INV 720 RT	Bisagra a la izquierda
CHU RT	Programa humidificador
TD 720 RT	Repisa de apoyo inox para horno 720 RT
CS 721 RT	Cargador adicional 20 x GN 1/1 para horno 720 RT
CS 722 RT	Cargador adicional 10 x GN 2/1 para horno 720 RT
CH 720 RT	Carro inox para cargador (válido para 20 x GN 1/1 y 10 x GN 2/1)
GF 530	Rejilla inox GN 1/1
BP 530/40	Cubeta perforada inox GN 1/1 especial para fritos (capacidad: 1 kG por rejilla)
GF 650	Rejilla inox GN 2/1

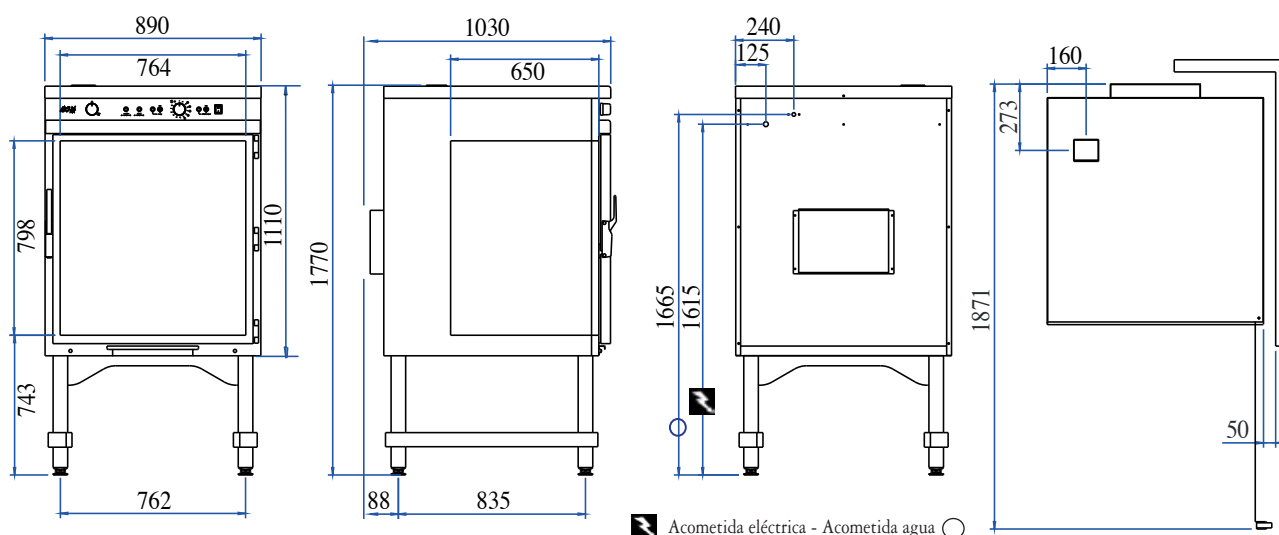

CAPACIDADES DE CARGA ADAPTADAS A SUS NECESIDADES.

720 RT	Nº de raciones por bandejas		Bandejas por hornada		Raciones máximas por hornada (l)		Platos completos por hornada (l)		
	Carne	Verdura	x niveles	Total	Carne	Verdura	Bandejas de Carne	Bandejas de verdura	Platos Completos
Dimensiones de las bandejas Individual 225x180x30 mm	1	1	3 x 20	60	60	60	60		60
EN 4 200x200x50 mm	6 - 7	4 - 5	2 x 20	40	240	180	16	24	76 - 112
EN 6 300x200x50 mm	9 - 10	6 - 7	2 x 20	40	360	240	16	24	144 - 160
GN 1/6 176x162x50 mm	4 - 5	3 - 4	6 x 20	120	480	360	48	72	192 - 224
GN 1/4 265x162x50 mm	6 - 7	4 - 5	4 x 20	80	480	320	32	48	192 - 224
GN 1/3 325x176x50 mm	8 - 10	6 - 7	3 x 20	60	480	360	24	36	192 - 240
GN 1/2 325x265x50 mm	12 - 15	8 - 10	2 x 20	40	480	320	16	24	192 - 240
GN 1/1 530x325x50 mm	24 - 30	17 - 20	1 x 20	20	480	340	8	12	192 - 240

(1) Valores suministrados a título indicativo. Estos valores pueden variar en función de la edad y de los hábitos alimentarios.
Peso medio de una ración: Carne 100 a 120 g; Verdura 150 a 180 g.